

Držák monitoru HANDER PRO

Návod k instalaci

1	podkladová destička	1 ks	
2	Dlouhý šroub	1 ks	1
3	přílišná destička	1 ks	
4	Matic	1 ks	
5	základní držák	1 ks	2
6	Držák	1 ks	
7	Kryt držáku	1 ks	
8	Ochranná podložka č.1	1 ks	
9	Ochranná podložka č.2	1 ks	
10	Ochranná podložka č.3	1 ks	3
11	Rameno držáku	1 ks	
12	VESA úchyt	1 ks	



Krok č.1

Příprava před uchycením monitoru

1. Přesvědčte se, že je Váš monitor vybavený otvory se závitů pro uchycení VESA o rozměrech 100x100mm nebo 75x75mm. Pokud je nemá, není možné monitor nainstalovat.
2. Odstraňte původní originální pevný držák monitoru.

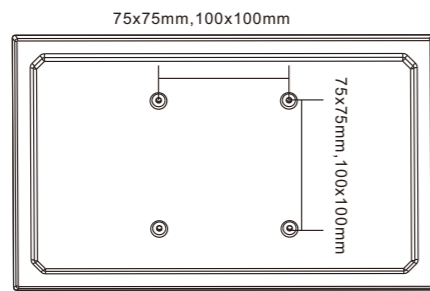

Krok č.2 - A

Možnost č.1 – uchycení na hranu desky



Krok č.2 - B



Možnost č.2 – uchycení do průchodky/díry

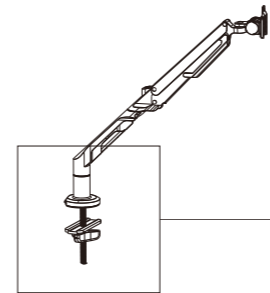

Krok č.3

Přípevněte úchyt na monitor

Krok č. 4

Instalace monitoru na rameno.

Krok č.5

Nastavení monitoru.



Manipulační sílu protiváhy ramene, která drží monitor v optimální stabilní poloze, nastavíme pomocí imbusu (F). Pokud rameno tlačí monitor nahoru a monitor stoupá sám směrem nahoru, otáčíme směrem "-". Pokud rameno neudrží váhu monitoru a monitor klesá sám směrem dolů, otáčíme směrem "+".

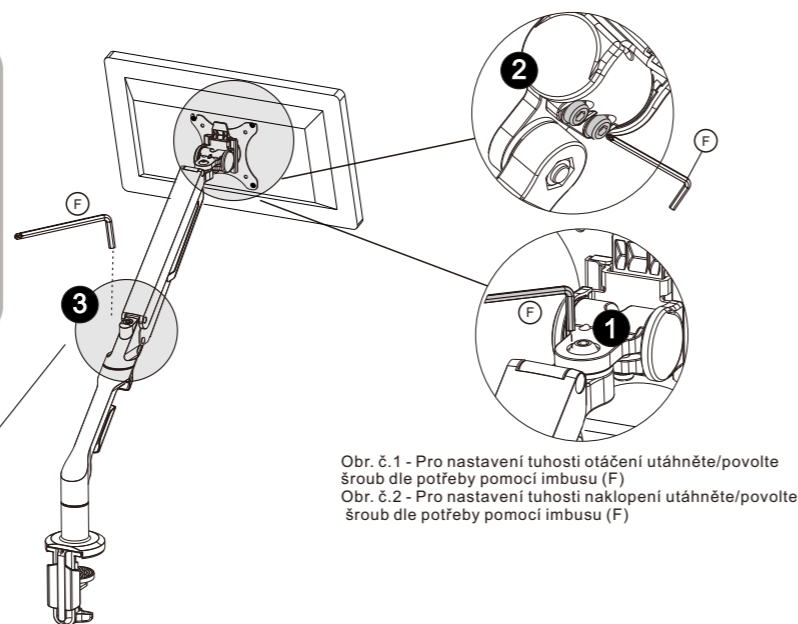

Obr. č. 1 - Pro nastavení tuhosti otáčení utáhněte/povolte šroub dle potřeby pomocí imbusu (F)
Obr. č. 2 - Pro nastavení tuhosti naklopení utáhněte/povolte šroub dle potřeby pomocí imbusu (F)

UPOZORNĚNÍ

- Tento výrobek obsahuje malé předměty, které by při požití mohly představovat nebezpečí udušení. Uchovávejte tyto předměty mimo dosah dětí.
- Před instalací si řádně tyto pokyny přečtěte. Pokud některým z těchto pokynů nerozumíte, obraťte se na Vašeho prodejce.
- Pracovní stůl nebo deska musí být schopny unést celkovou váhu držáku s monitorem, jinak musí být jejich konstrukce vyztužena.
- Pro instalaci musí být použity všechny originální díly a správné nástroje. Pro instalaci jsou potřeba minimálně 2 osoby. Při nesprávném použití originálních dílů, nástrojů a pomůcek může dojít ke zničení majetku, vážnému zranění nebo smrti osob.
- Prosím, každé dva měsíce přezkontrolujte, zda jsou všechny šrouby správně dotaženy.

Tento produkt byl vytvořen pro instalaci na stůl. Před instalací se ujistěte, že je držák pro Váš monitor vhodný. Nikdy nepřekračujte maximální nosnost 12kg, jinak by mohlo dojít k porušení produktu nebo poranění osob.

Poznámka: tento výrobek je určený pouze pro vnitřní použití. Použitím venku by mohlo dojít k porušení produktu nebo poranění osob.

POZOR: Tento výrobek obsahuje vysokotlaké plynové pružiny. Nevhazujte výrobek do ohně, nevystavujte vysokým teplotám ani jej nerozebírejte - mohlo dojít k porušení produktu nebo poranění osob. Zastaralé zboží lze zaslat zpět výrobci nebo zlikvidujte na sběrných dvorech.

Aby se zajistila těsnost plynové pružiny, doporučujeme s ramenem pohnout do nejvyšší polohy alespoň 1x za měsíc.

Použití organizérů kabelů

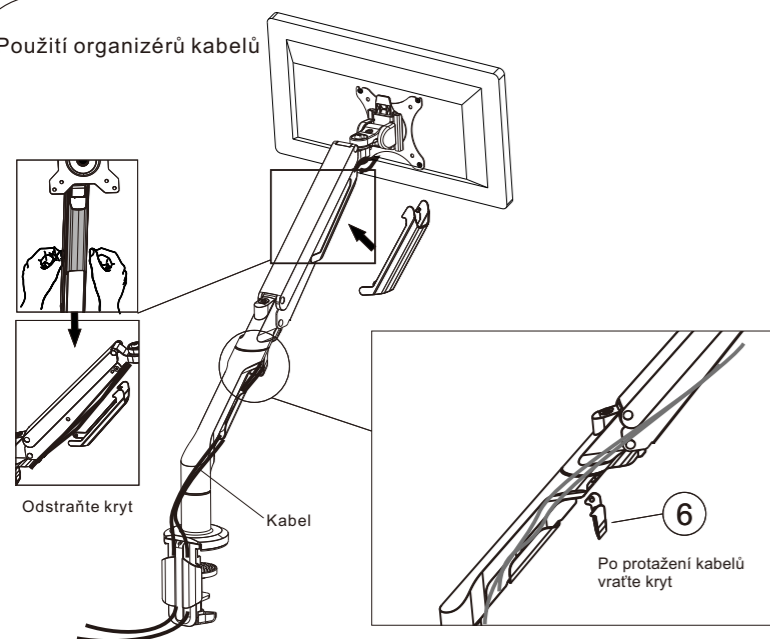

Specifikace

